

BR : No	DC-PO009	デザイン決定	素材決定	トワルチェック	1点		撮影		各色		グレーディング		本生産依頼	納期	デザイナー	パタンナー	生産	工場担当	ステータス		
					to	1st			to												1サンプル依頼
					UP	UP			UP												

仕様詳細図

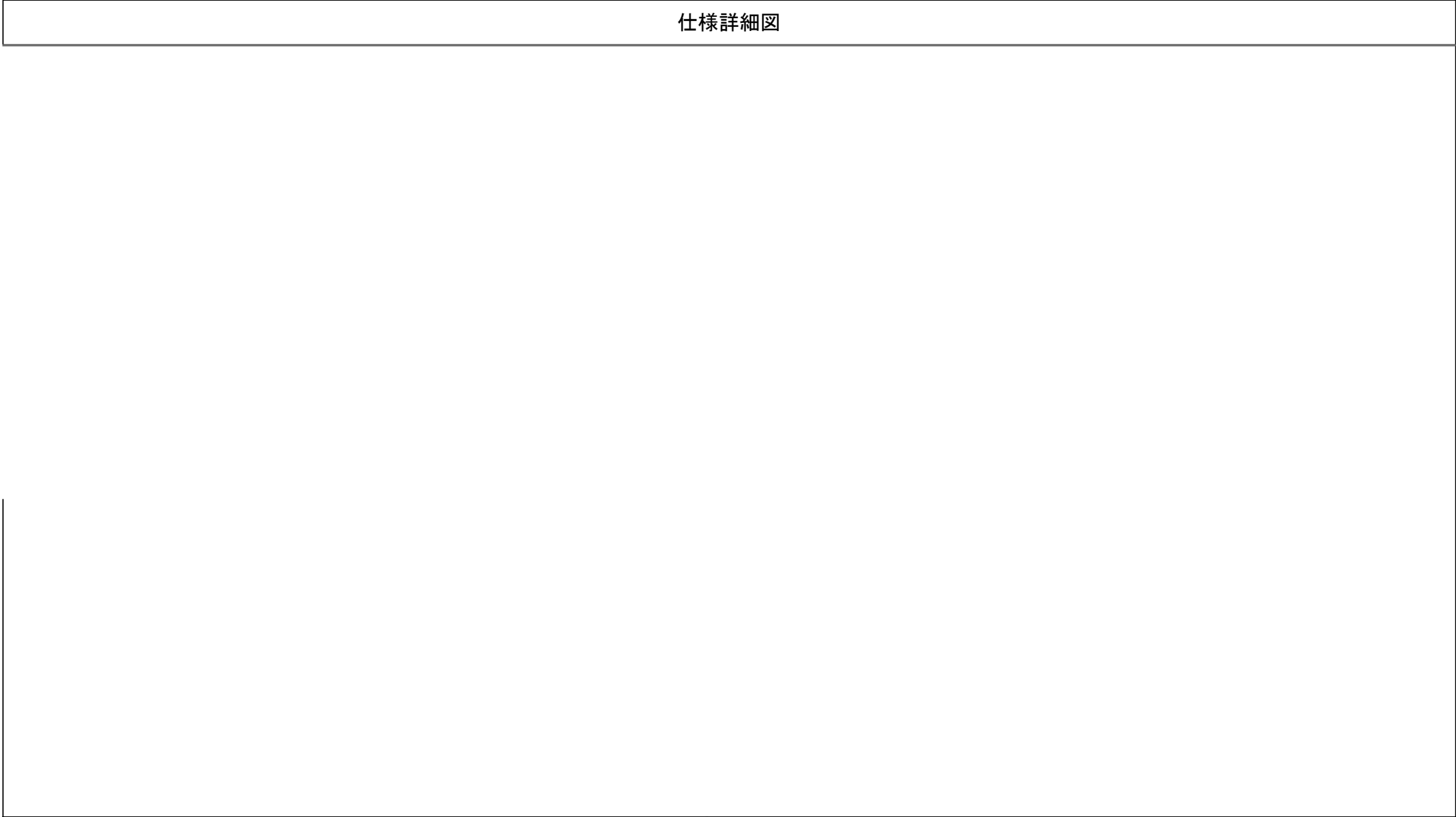

備考	
----	--



デザイン管理表

企業

デザイン名	DC-P0009	ブランド		アイテム		シーズン		ページ	1/3
品番	DC-P0009	パーツ数	8	サイズ	S	S		縮尺	1/7.0
作成者		デザイナー		作成日	2024/01/20 02:13	更新日	2024/01/20 02:13	出力日	2024/01/20 02:14

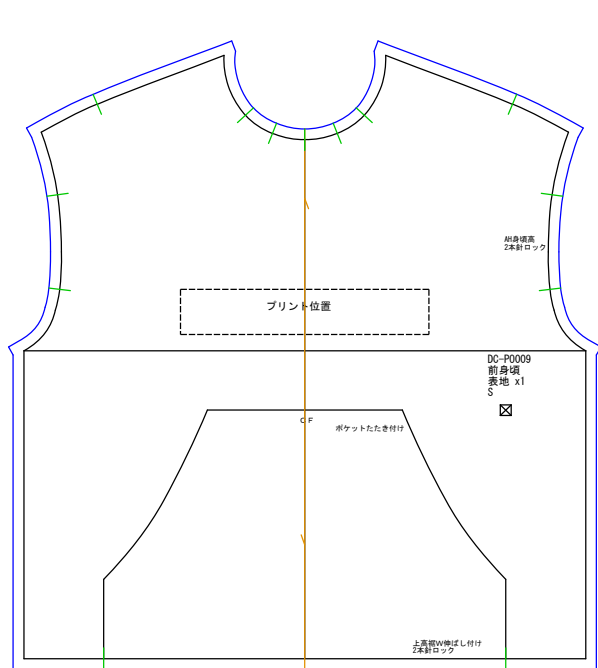

前身頃
表地x1

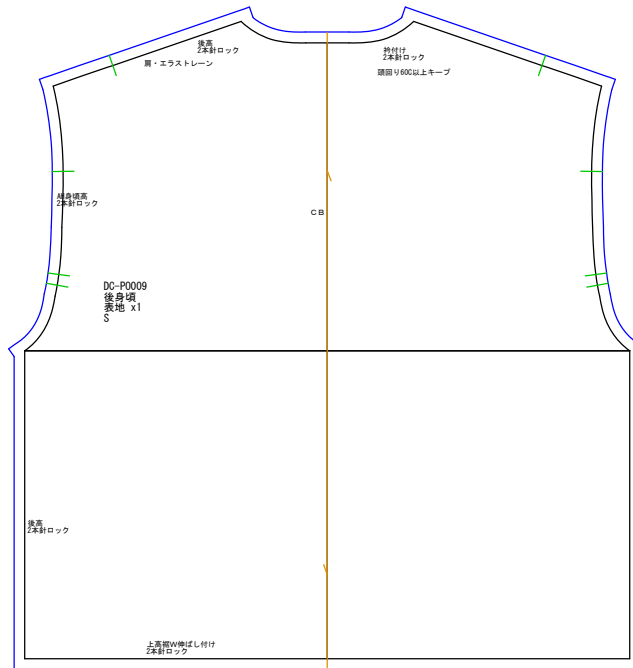

後身頃
表地x1

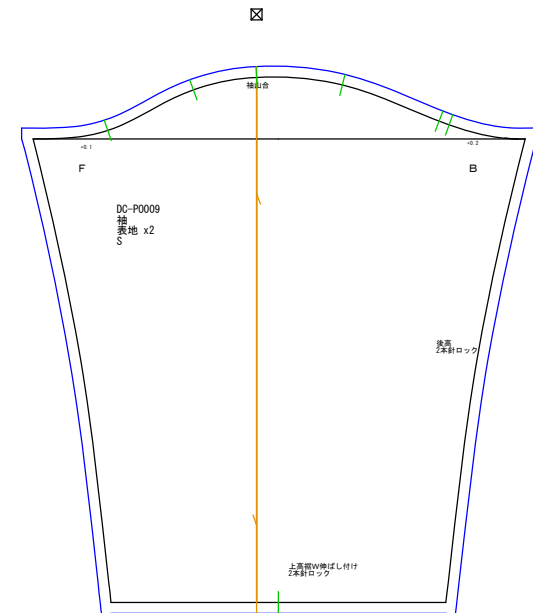

袖
表地x2

デザイン管理表

企業

デザイン名	DC-P0009	ブランド		アイテム		シーズン		ページ	2/3
品番	DC-P0009	パーツ数	8	サイズ	S	S		縮尺	1/7.0
作成者		デザイナー		作成日	2024/01/20 02:13	更新日	2024/01/20 02:13	出力日	2024/01/20 02:14

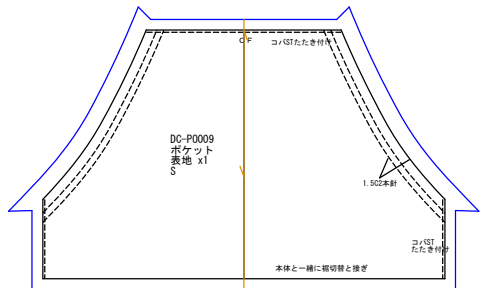

ポケット
表地x1

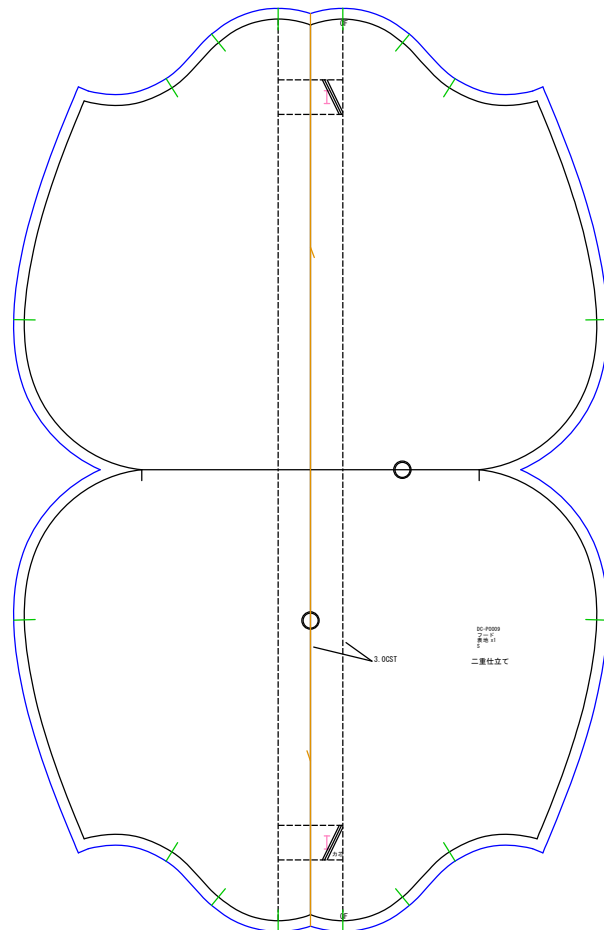

フード
表地x1

デザイン管理表

企業

デザイン名	DC-P0009	ブランド		アイテム		シーズン		ページ	3/3
品番	DC-P0009	パーツ数	8	サイズ	S	S		縮尺	1/7.0
作成者		デザイナー		作成日	2024/01/20 02:13	更新日	2024/01/20 02:13	出力日	2024/01/20 02:14

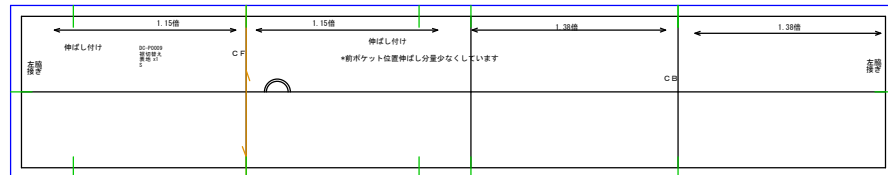

裾切替え
表地x1

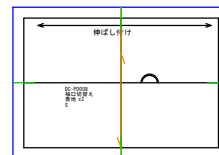

袖口切替え
表地x2



力芯
芯地x2